

LOHR RAILWAY SYSTEM

ROUTE SUR RAIL

LOHR

www.lohr.fr



Le wagon LOHR UIC : une nouvelle génération Pour traverser l'Europe

Nouvelles améliorations

- Accès à toutes les lignes principales en Europe avec des semi-remorques standards de 4m

En Europe, la plupart des semi-remorques ne sont pas compatibles avec le transport combiné conventionnel.

Le système LOHR est spécialement conçu pour le chargement horizontal des semi-remorques standards

Le wagon LOHR UIC est le seul wagon à pouvoir transporter des semi-remorques standards de 4m sur les marchés français, espagnol et anglais.

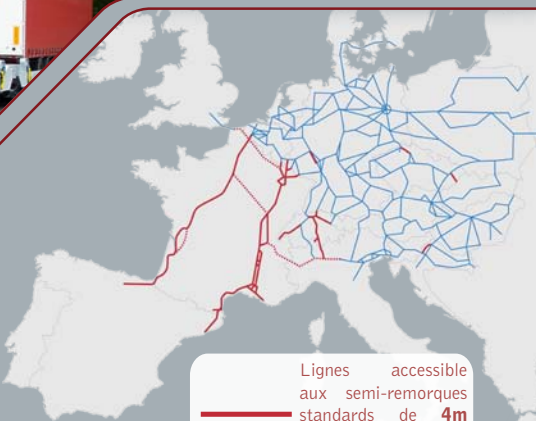

Lignes accessibles aux semi-remorques standards de 4m uniquement avec le wagon LOHR UIC

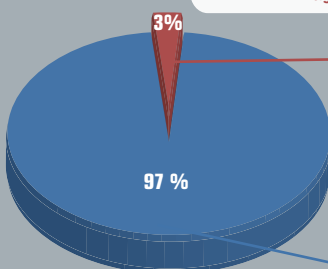

Environ 50 000 semi-remorques spéciales préhensibles par pinces (compatible avec le chargement vertical conventionnel)



1 830 000 semi-remorques standards non préhensibles en Europe (uniquement compatible avec le chargement horizontal)



Gabarit français AFM 423
Gabarit suisse EBV02
Ligne Européenne P390

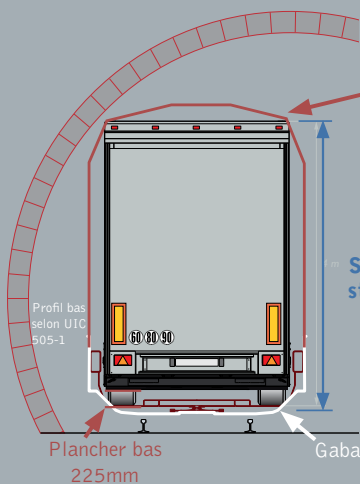

Semi-remorque standard de 4m

Gabarit bas UIC 505-1

Plancher bas 225mm

Profil bas selon UIS 505-1, hauteur de la plateforme de chargement de 225 mm

Le wagon LOHR UIC est en conformité avec le gabarit bas UIC 505-1 et peut donc circuler partout en Europe

Compatibilité avec le chargement/déchargement vertical dans les terminaux de transport combiné traditionnels existants.

